

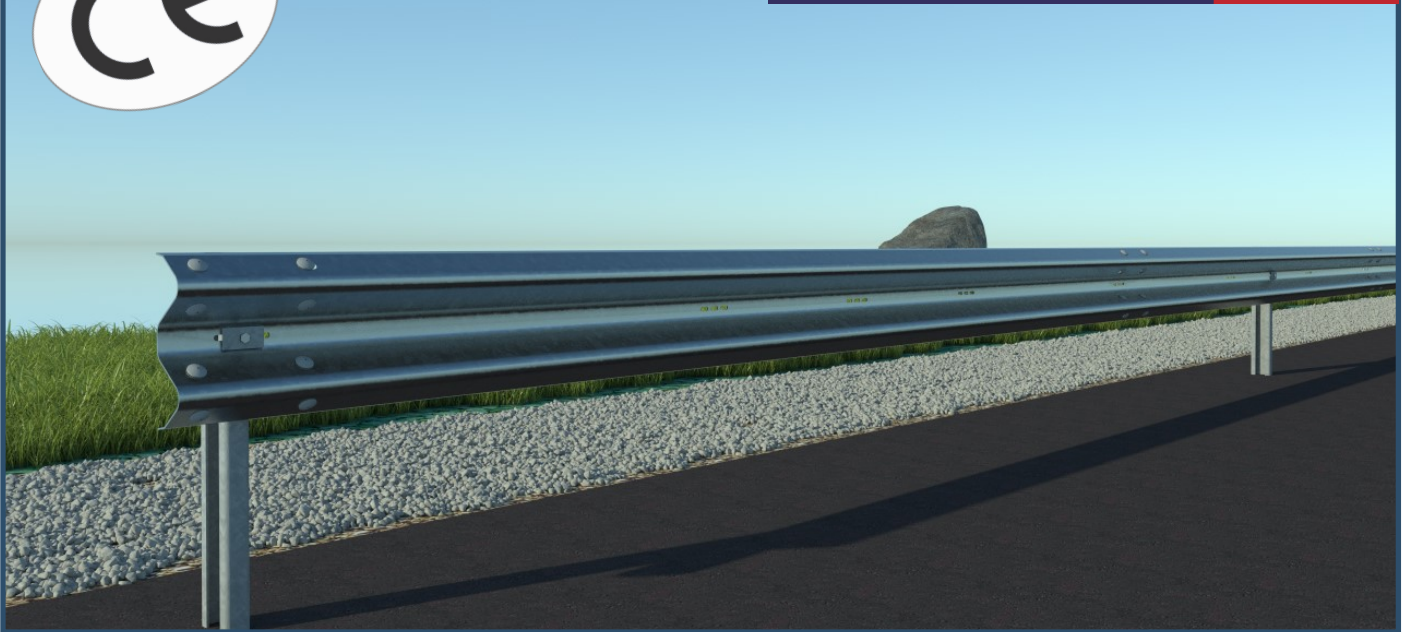

Euro GS[®] N2 W4-6



- Nivel de contención N2
- Ancho de trabajo : 1,2 m (W4)
- Deflexión dinámica : 1,1 m
- ASI: A
- Distancia entre postes: 6 m
- Longitud de trabajo: 72 m (sin extremos)
- Dispositivo eficaz a 24m del extremo
- Longitud impactada (TB32): 12,9 m
- Acero galvanizado (norma EN 1461)
- Ancho = 180 mm



Disponible en duplex: Galvanización y termolacado

Instalación y mantenimiento fácil y rápida

Transición con barrera de hormigón GBA-DBA certificada NF

Fabricado en Francia

Euro GS® N2 W4-6

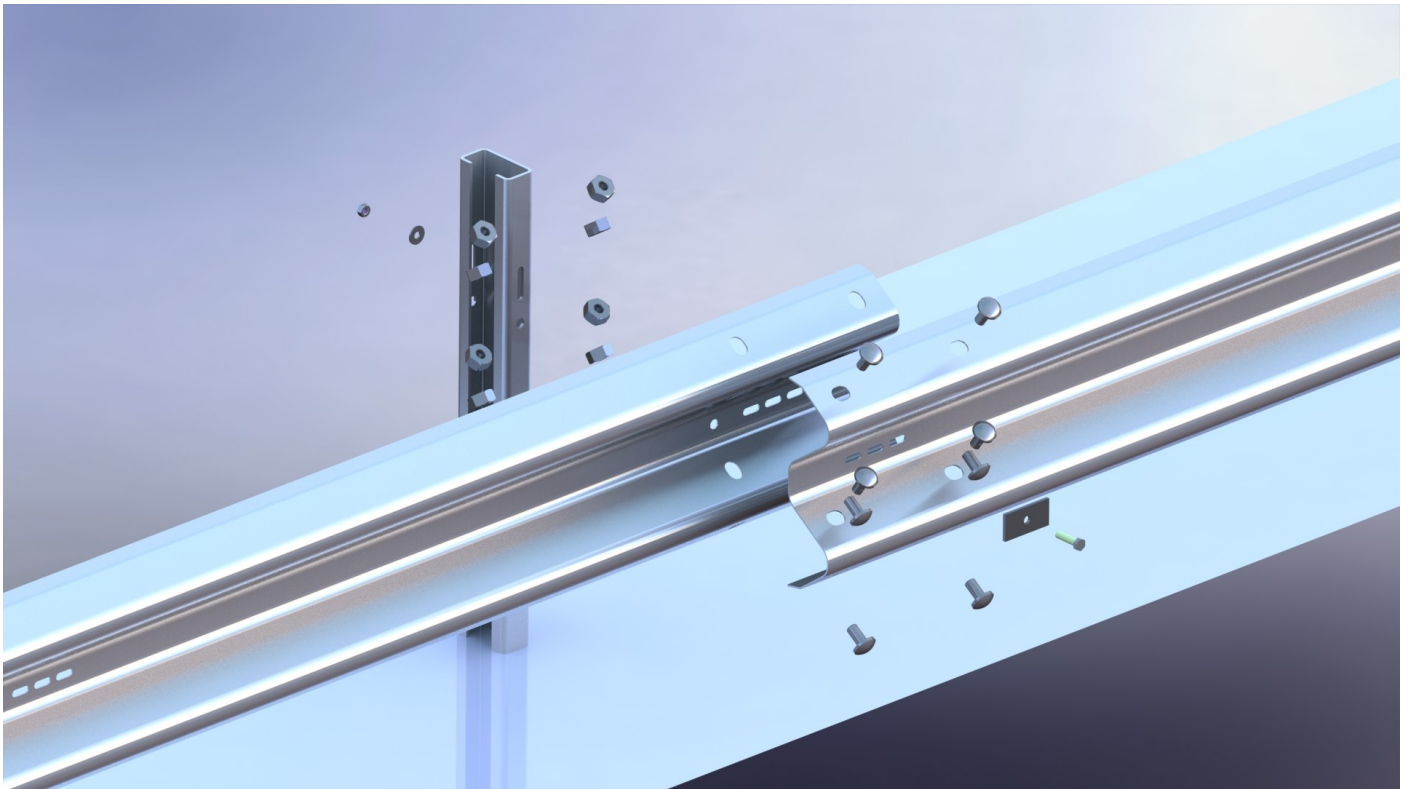

ZI du Pont Panay
03500 Saint-Pourçain-sur-Sioule
Tél: +33 470 459 544
Fax: +33 470 459 893
Email: lpc@galvaunion.com
Site internet: www.roadis.fr

Certifié par
BUREAU VERITAS
Certification

