

Euro GS® N2 W5

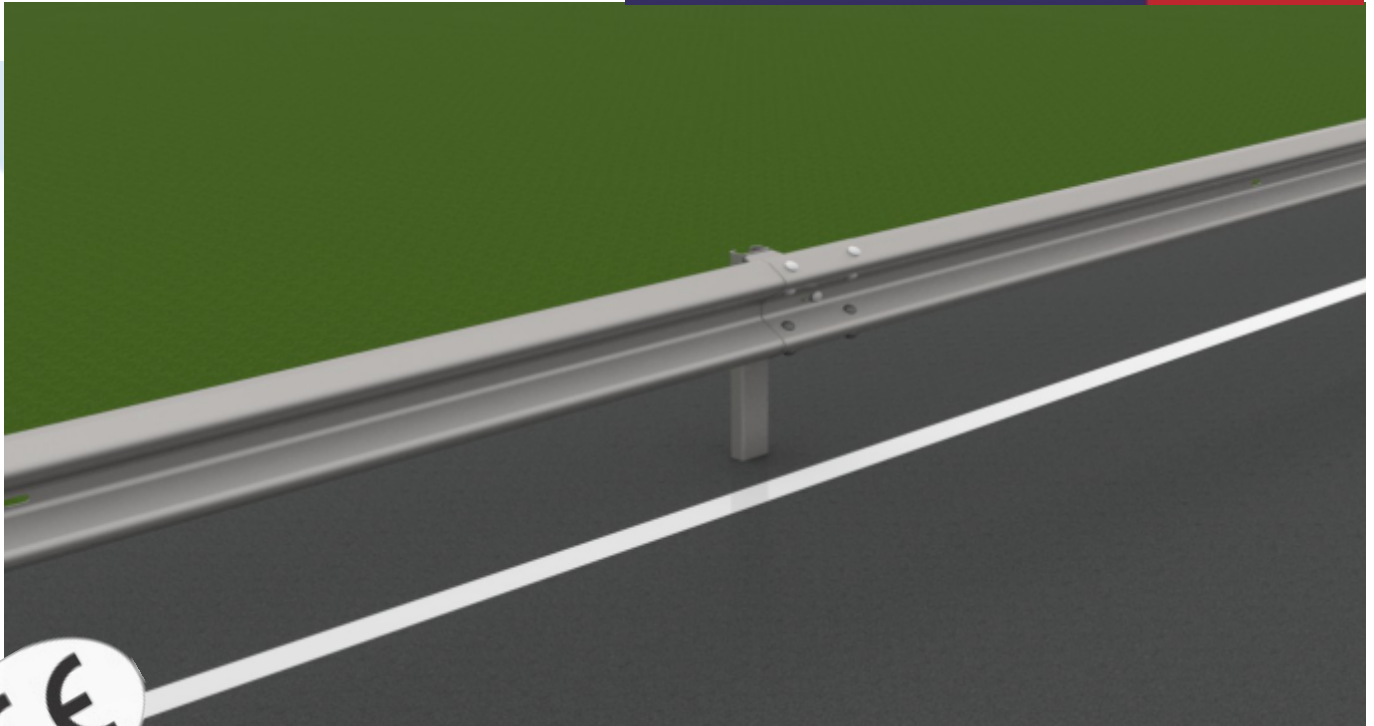

Indice de severidad: A
> sistema seguro



Compatible con la red existente
> sistema adaptable: barrera bionda con poste C100



Instalación y mantenimiento fácil y rápido
> sistema económico



Huella de carbono reducida un 20 %
> sistema respetuoso con el entorno



Amplia gama de accesorios
> sistema completo

- Nivel de contención: N2
- Ancho de trabajo: 1,4 m (W5)
- Deflexión dinámica: 1,2 m
- ASI: A
- Distancia entre ejes: 2 m
- Longitud de trabajo: 80 m
- Dispositivo eficaz a 24 m del extremo
- Fabricación Europea
- Acero galvanizado según la norma EN ISO 1461
- Disponible en duplex: galvanización + termolacado

Euro GS® N2 W5



Sistema Euro GS N2 termolacado en decoración madera, amplia gama de decoraciones disponibles

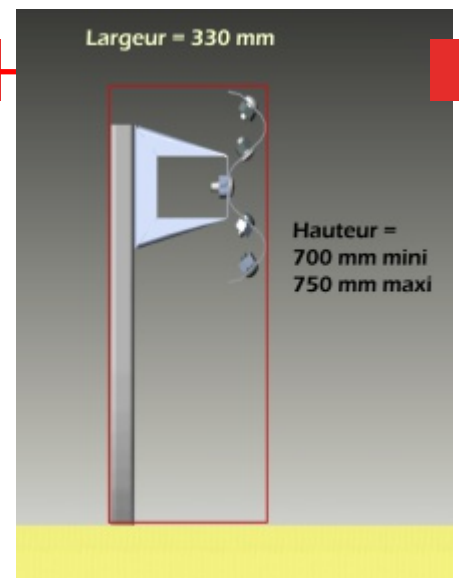
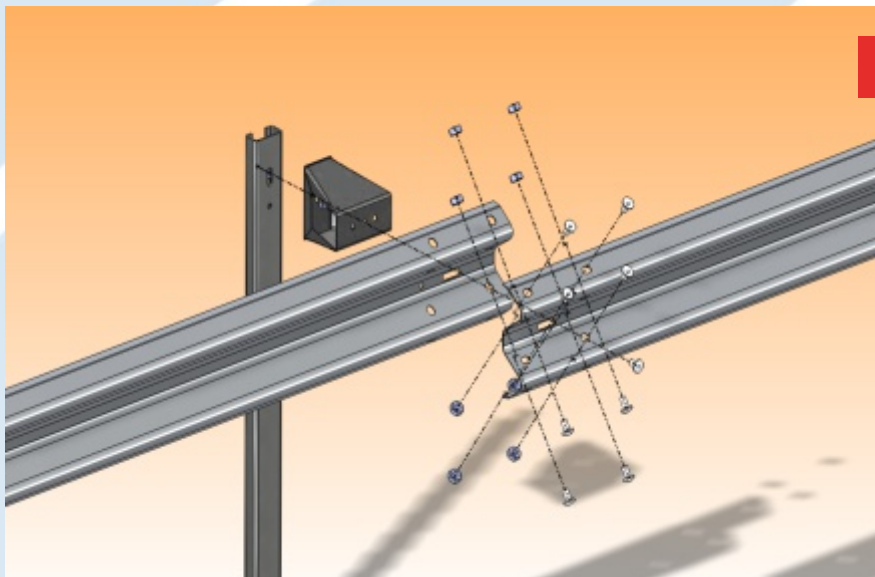

ZI du Pont Panay
03500 Saint-Pourçain-sur-Sioule
Tél: +33 470 459 544
Fax: +33 470 459 893
Email: lpc@galvaunion.com
site internet: www.roadis.fr

Certifié par
BUREAU VERITAS
Certification

