

- Niveau de retenue N2
- Entraxe 4 m
- Largeur de fonctionnement: :1,9 m (W6)
- Acier galvanisé (norme EN 1461)
- Déflexion dynamique: 1,6 m
- Largeur = 330 mm
- ASI: A
- Longueur de file: 80 m (hors extrémités)
- Dispositif efficace à 24 m de l'extrémité



**Disponible en duplex: Galvanisation + thermolaquage**

**Installation et maintenance facile et rapide**

**Fabrication française**

**Compatible avec le réseau existant: C100 et écarteur standards, lisse profil A, boulonnerie traditionnelle**

Euro GS® N2 W6

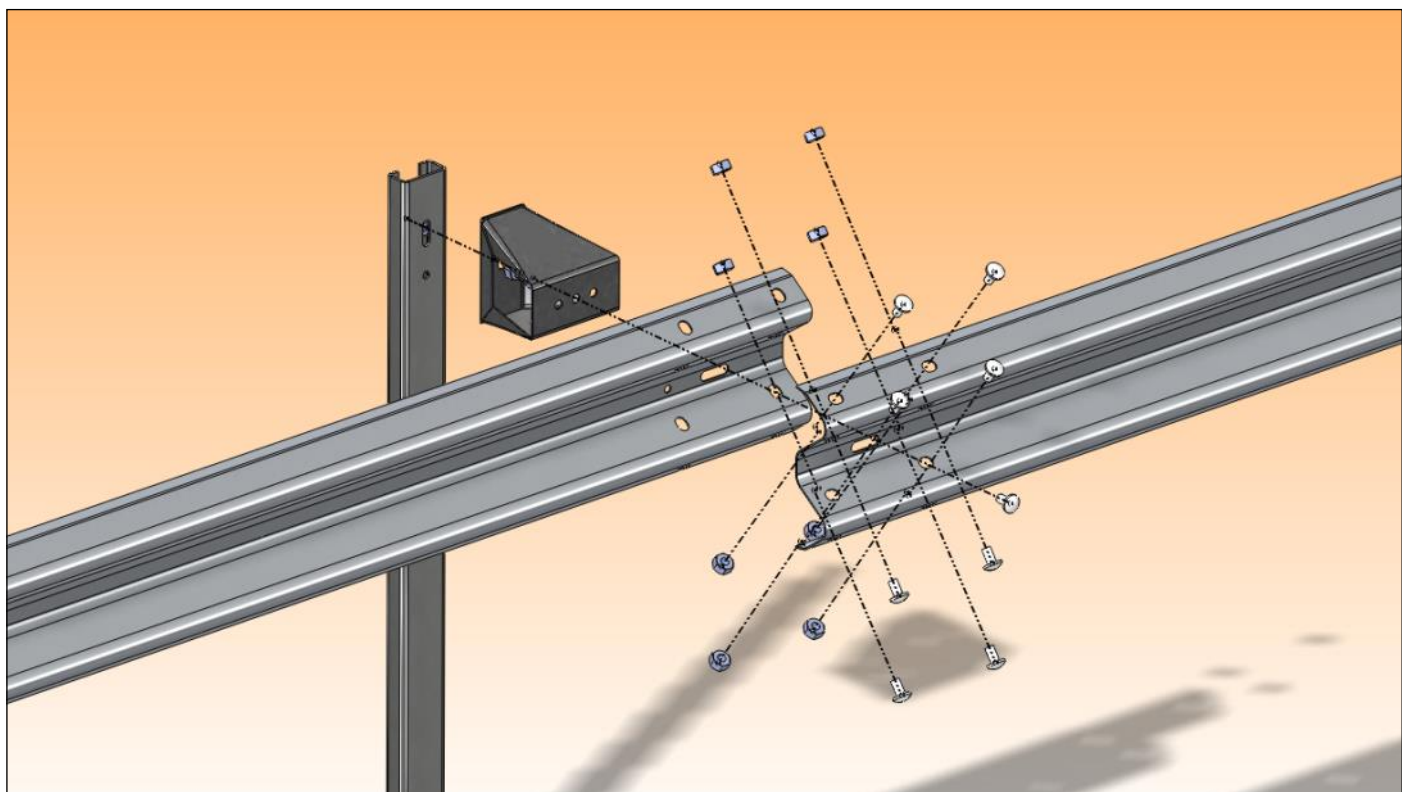

Euro GS N2 thermolaqué décor bois—Une palette de décors est disponible sur demande



ZI du Pont Panay  
03500 Saint-Pourçain-sur-Sioule  
Tél: +33 470 459 544  
Fax: +33 470 459 893  
Email: [lpc@galvaunion.com](mailto:lpc@galvaunion.com)  
Site internet: [www.roadis.fr](http://www.roadis.fr)

Certifié par  
BUREAU VERITAS  
Certification

