



Performances produit

- L'écran inférieur motocycliste LPC est tel que décrit dans le fascicule 2 de la **circulaire ministérielle n° 88-49 du 9 mai 1988**.
- Le Bras type I est adapté au soutien d'une lisse plane et son encoche permet de **faciliter le montage sur les files de glissières existantes**.
- Plusieurs types de bras sont disponibles et s'adaptent à la quasi totalité des glissières actuelles.
- L'**extrémité de type D**, grâce à sa forme, amortit les chocs des motards lors de chutes.

Une installation simple et rapide :



- Le **bras type I** se monte sur des glissières existantes grâce à son encoche, **sans démontage préalable**.
- L'**extrémité type D** s'installe très facilement, elle nécessite **ni équerre, ni vis spécifique** et ne dépend pas du type de poteau utilisé.

Ecran moto LPC

Ecran de protection motocycliste

Détail montage bras type L

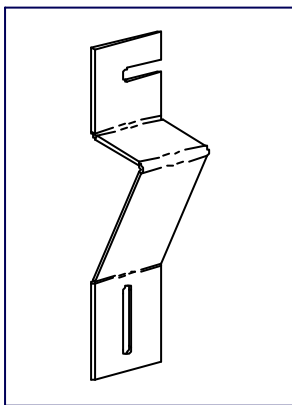
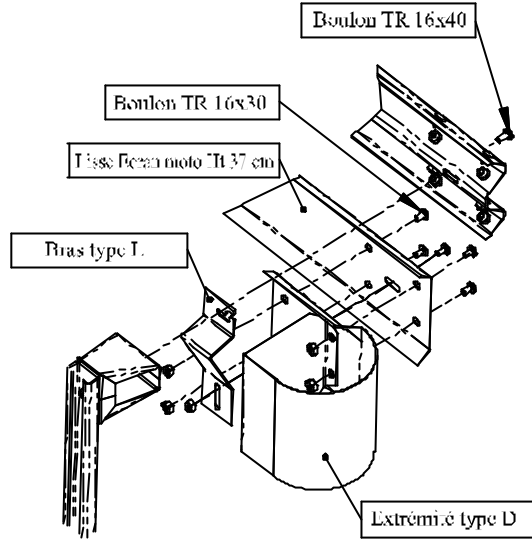
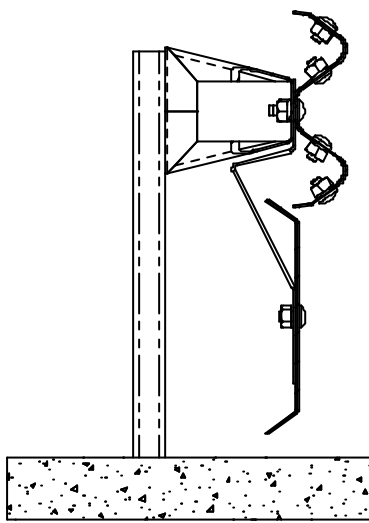

Bras type L



Extrémité type D

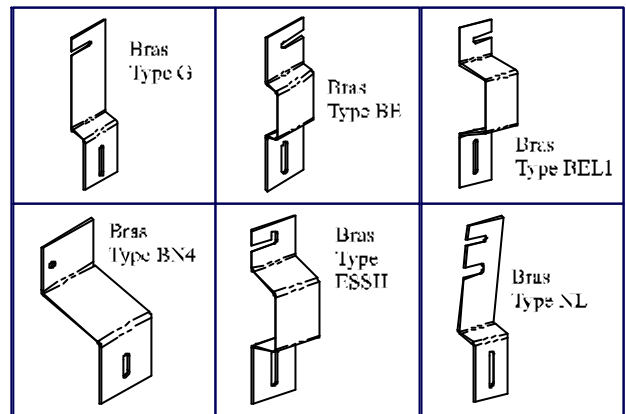

Plusieurs types de bras sont disponibles et s'adaptent à la quasi totalité des glissières actuelles.

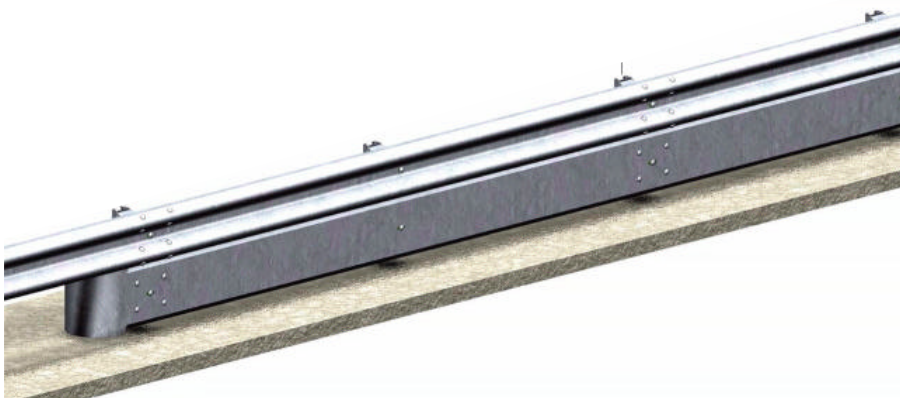

Distributeur



Z.I. du Pont Panay - B.P. 72
 03500 SAINT POURÇAIN SUR SIOULE - FRANCE
 Tél. +33 (0)4 70 45 95 44 - Fax +33 (0)4 70 45 73 85
 E-mail : lpc@galvaunion.com site : www.roadis.fr