

Euro MB[®] 1

- Niveau de retenue N2
- Largeur de fonctionnement: 1,9 m (W6)
- Existe en simple et en double rondin
- ASI: A
- Entraxe: existe en 1,5 m et 3 m
- Longueur de file: 81 m (hors extrémités)
- Dispositif efficace à 27 m de l'extrémité
- Habillage standard ou intégral
- Acier galvanisé (norme EN 1461)



Disponible en duplex: Galvanisation + thermolaquage

Installation parfaite sur routes sinueuses

Fabrication française

Pin sylvestre traité classe 4: CTB B+ et CTB P+

Euro MB[®]

1

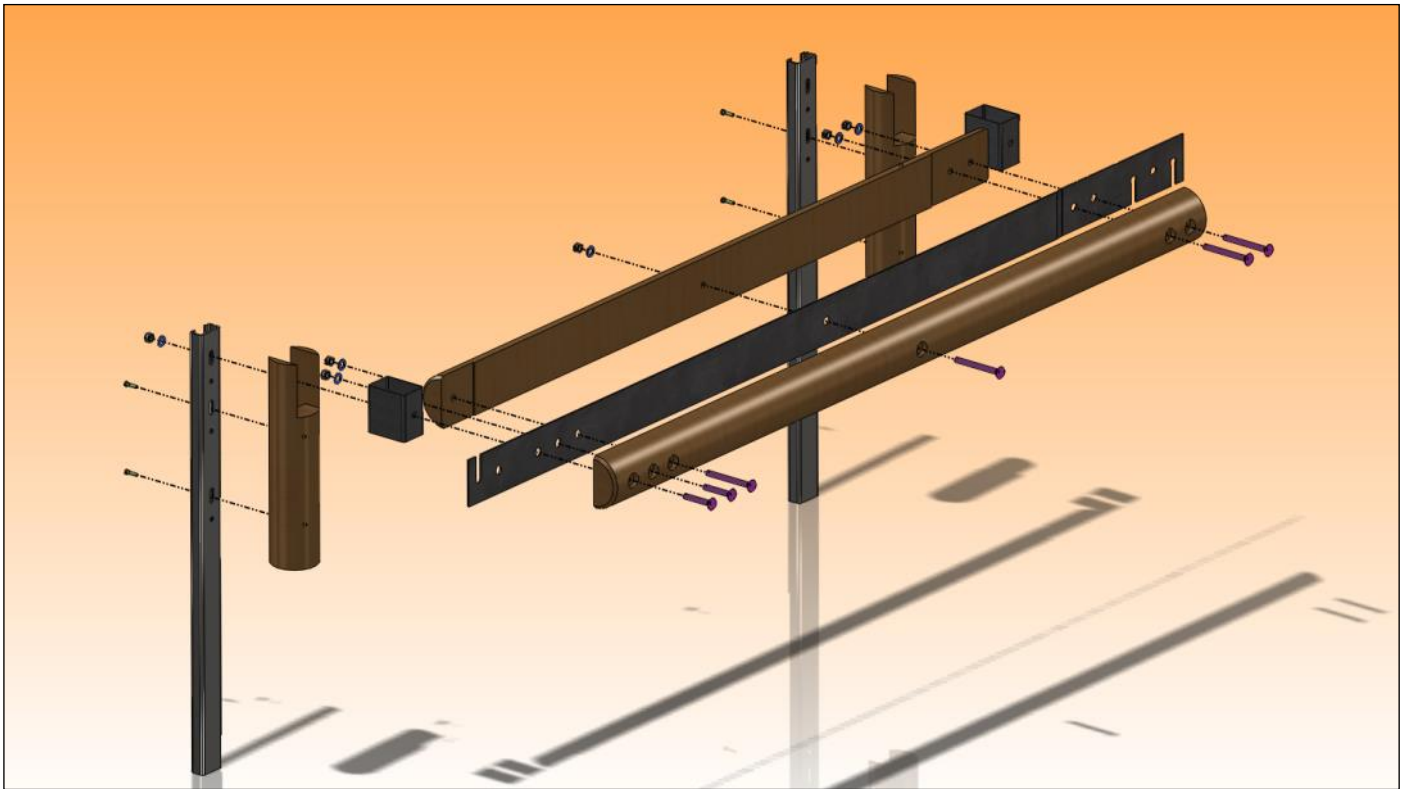

ZI du Pont Panay
03500 Saint-Pourçain-sur-Sioule
Tél: +33 470 459 544
Fax: +33 470 459 893
Email: lpc@galvaunion.com
Site internet: www.roadis.fr

Certifié par
BUREAU VERITAS
Certification

